

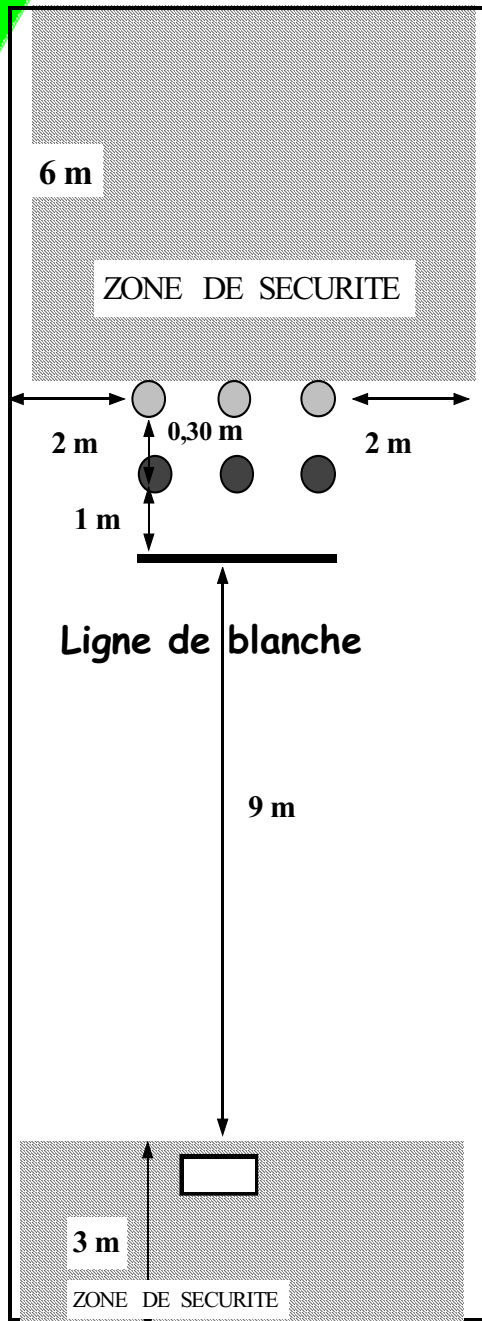

Quilles au maillet

Jeu d'équipe ou jeu individuel



6 m

ZONE DE SECURITE

2 m

0,30 m

2 m

1 m

Ligne de blanche

9 m

3 m

ZONE DE SECURITE

○ Grande quilles

● Petites quilles

- Zone de sécurité réservée
aux joueurs du Maillet :

$19,30 \times 4,60 \text{ m} = 88,78 \text{ m}^2$

Ce jeu se pratique dans le nord du département du Gers (dans le Bas-Armagnac) et le sud-est des Landes ainsi qu'en Haute Garonne et en Ariège par un millier de personnes.

Dans le Gers, à partir de 1972 les joueurs sont aidés par le mouvement des Foyers Ruraux du Gers qui soutient leur développement. Ainsi cette pratique sportive s'inscrivait dans l'animation des villages depuis des décennies à l'occasion des fêtes locales et de rencontres amicales. En 1992 les comités départementaux intègrent la Fédération Française de Bowling et de Sport de Quilles (F.F.B.S.Q.) en formant une section nationale quilles au maillet.

Une politique de développement est impulsée en faveur des enfants, des jeunes et des femmes avec le soutien de la Jeunesse et des Sports.

La Fédération Départemental des Foyers Ruraux du Gers encourage une dynamique culturel autour des pratiques des Jeux Traditionnels (projet de coopération européen : l'Espagne)

Matériel :

3 quilles de 50 cm de haut pour la 1ère rangée et 55 cm pour la 2ème rangée.

Le maillet, cylindre de bois en forme de bouteille de 30 cm de long et 7 cm de diamètre. Les joueurs jouent sur la terre battue ou le bitume.

L'emplacement réservé aux quilles est appelé le "pité". Le pas de tir se situe à dix mètres du jeu de quilles et à neuf mètres du pité.

Règles du jeu : Pour marquer un point : une quille doit rester debout quelle qu'elle soit, après avoir lancé 1, 2 ou 3 maillets.

La chute des six quilles annule le tir.

Si le point est marqué avec 1 ou 2 maillets, les quilles sont relevées et le point est à nouveau tenté avec le ou les maillets restants.

Le maillet doit tomber au-delà de la ligne blanche - ou bâton en haut des 9 m

Quilles au maillet (Gers + Haute-Garonne)

➤ Règlements :

Par équipe de trois, chaque joueur possède un maillet.

Le but du jeu est de faire tomber 5 quilles sur 6 pour marquer un point avec 1, 2 ou 3 lancer(s). Possibilité de replacer le jeu pour le 2ème ou 3ème jet.

➤ Surface de jeu :

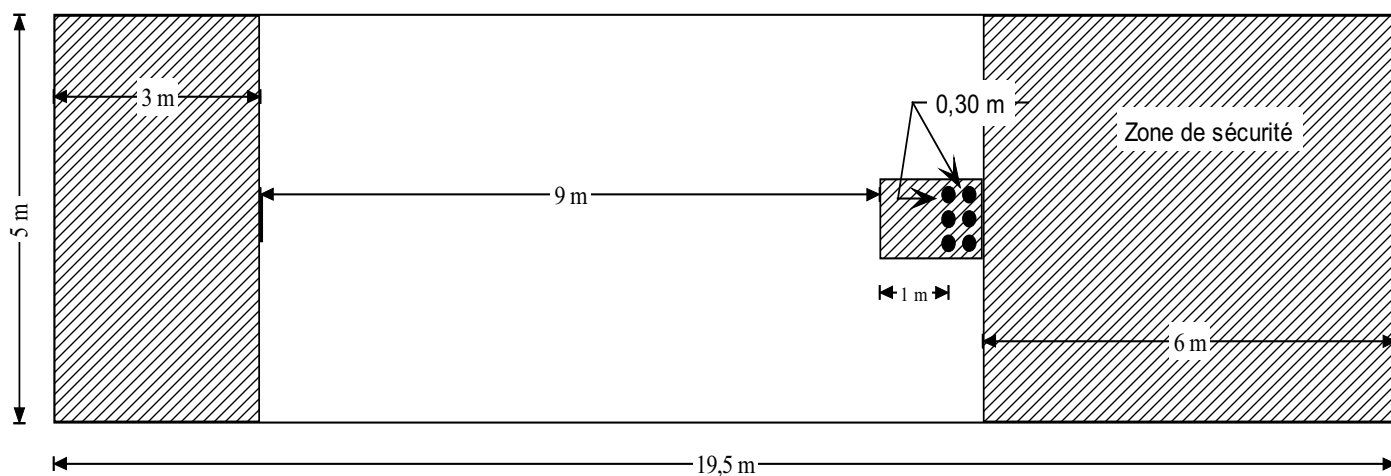

➤ Comptabilisation des points :

Afin de marquer 1 point, il faut conserver une quille debout, quelle qu'elle soit, après avoir lancé 1, 2 ou 3 maillets.

La chute des 6 quilles annule le jet ainsi que la série des trois tirs de l'équipe.

➤ Temps de jeu :

La première équipe qui arrive à 11 points gagne la partie ou limite du nombre de lancer.

Adaptation :

Distance de lancer